

# ПАСПОРТ

## на Бак подземный полиэтиленовый 3 м3, 6 м3, 10 м3

### 1. НАЗНАЧЕНИЕ

Емкость подземная из полиэтилена объемом 3000 литров, 6000 литров, 10000 литров Применяется для подземного хранения **Технической воды**, а также хранению других жидкостей согласно таблице устойчивости полиэтилена.

### 2. ТЕХНИЧЕСКОЕ ОПИСАНИЕ / КОМПЛЕКТАЦИЯ

Емкость изготавливается из химически стойкого полиэтилена в соответствии **ТУ 2293 – 001 – 83814125-2013** и соответствуют необходимым сертификационным требованиям, действующим на территории РФ.

Емкость имеет просторный доступ через горловину крышки. Диаметр крышки позволяет вести обслуживание емкостей внутри. Толщина стенок емкостей составляет от 15мм. Основные габаритные характеристики на весь ассортимент емкостей приведены в таблице 1. Технология ротационного формования позволяет изготавливать баки без швов, однородной толщины по всему изделию и без внутренних напряжений, что значительно повышает надежность, прочность и долговечность изделий.

Для производства емкостей используется полиэтилен средней плотности высокого давления (LLDPE, линейный ПВД). Материал баков устойчив к ультрафиолетовому воздействию, не изменяет физических, химических и вкусовых свойств хранящихся жидкостей. Рабочие температуры от -30° до +60° С.

Таблица 1

### 3. ТРЕБОВАНИЯ К ЭКСПЛУАТАЦИИ

Модель	Объем л	Габаритные размеры, мм		Диаметр горловины, мм
		Высота мм	Диаметр мм	
Емкость HZ2-6000 6 000 литров	6000	2500	1990	700
Емкость HZ2-10000 10 000 литров	10000	2800	2650	700

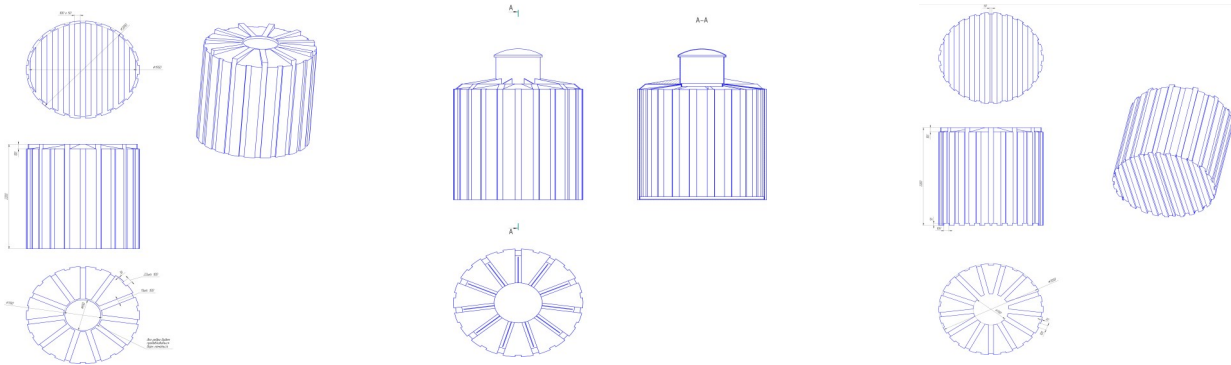

3.1. В соответствии с сертификатом материал, из которого изготовлена емкость, позволяет эксплуатировать ее при температуре окружающей среды и рабочей (заполняемой емкость) продуктов – от -30°С до + 60°С.

3.2. Допустимое рабочее давление в емкости совпадает с атмосферным давлением. Емкости имеют большую толщину стенки изделия не менее 15 мм и армированы ребрами жесткости защищающими от избыточного давления грунта, предназначены для подземной работы под избыточным давлением грунта и грунтовых вод снаружи емкости, внутри емкости сконструирована защитная рама обеспечивающая жесткость конструкции от сдвигания грунта.

3.3. Использование емкостей для подземного хранения продуктов должно быть согласовано с изготовителем и соответствовать таблице химической совместимости.

3.4. В случае подсоединения к емкостям дополнительного оборудования, рекомендуется проверить все места соединений с емкостью на герметичность.

### 4. ГАРАНТИЯ ИЗГОТОВИТЕЛЯ

4.1. Изготовитель гарантирует соответствие емкостей характеристикам настоящего паспорта и технических условий (ТУ 2293 – 001 – 83814125-2013) при соблюдении условий транспортирования и хранения в течение 12 месяцев со дня отгрузки их заказчику предприятием-изготовителем.

4.2. Сроки службы изделий:

- общий – не менее 50 лет со дня изготовления;
- гарантийный – 12 месяцев со дня реализации;

4.3. Гарантия распространяется на любые недостатки изделия, вызванные дефектами производства и материала.

4.4. Гарантии не распространяется на недостатки изделий, вызванные следующими причинами:

- использованием с нарушением требований по эксплуатации, либо небрежным обращением;
- механическим повреждением изделия при транспортировке, в результате удара или падения, либо применения чрезмерной силы;
- воздействием низких или высоких температур, не оговоренных в указаниях по эксплуатации;
- хранением жидкостей и веществ не оговоренных в таблице совместимости веществ;
- действием непреодолимой силы (несчастный случай, пожар, наводнение, неисправность электрической сети, удар молнии и т.д.);
- неправильным монтажом изделий.

Модель емкостей \_\_\_\_\_

Поставщик АтлантидаСПб

Дата продажи « \_\_\_\_\_ » \_\_\_\_\_ 201\_\_ г.

Официальный дилер \_\_\_\_\_

**ИП СЕРГИОНОВ А.Н.**  
ИНН 780200929304  
ОГРН 307470336000036  
г. Спб. ВЫБОРГСКОЕ Ш. 351



## Устойчивость материала баков по отношению к некоторым жидкостям и химикатам

Наименование продукта	23°C	60°C	Наименование продукта	23°C	60°C	Наименование продукта	23°C	60°C
Уксус	R	R	Карбонат висмута (насыщенный раствор)	R	R	Ацетат свинца	R	R
Уксусная кислота (10%)	R	R	Бура	R	R	Нитрат свинца	R	R
Уксусная кислота (50%)			Тетрафторид бора	R	R	Пиридин	R	R
Мышьяковая кислота (любые концентрации)	R	R	Бром (жидкий)	NR	NR	Фруктовая пульпа	R	R
Аскорбиновая кислота (10%)	R	R	Бутандиол (100%)	R	R	Гидрокарбонат калия	R	R
Бензойная кислота (любые концентрации)	R	R	Бутандиол (10%)	R	R	Бромид калия	R	R
Борная кислота (любые концентрации)	R	R	Бутандиол (50%)	R	R	Карбонат калия	R	R
Бромистый водород (50%)	R	R	Ацетат бурилы	NR	NR	Цианид калия	R	R
Масляная кислота (любые концентрации)	NR	NR	Кофе	R	R	Хлорат калия	R	R
Угольная кислота	R	R	Дисульфит кальция	R	R	Хлорид калия	R	R
Синильная кислота	R	R	Карбонат кальция (насыщенный раствор)	R	R	Хромат калия (40%)	R	R
Лимонная кислота (насыщенная)	R	R	Хлорат кальция (насыщенный раствор)	R	R	Дихромат калия (40%)	R	R
Соляная кислота (сухой газ)	R	R	Хлорид кальция (насыщенный раствор)	R	R	Ферроцианид калия II	R	R
Соляная кислота (любые концентрации)	R	R	Гидрат кальция (любые концентрации)	R	R	Ферроцианид калия III	R	R
Хлорсульфоновая кислота (100%)	NR	NR	Нитрат кальция (50%)	R	R	Фторид калия	R	R
Дигликолевая кислота	R	R	Оксид кальция (насыщенный раствор)	R	R	Гидроксид калия (концентрат)	R	R
Борфтористая кислота	R	R	Сульфат кальция	R	R	Нитрат калия	R	R
Фтористый водород (40%)	R	R	Четыреххлористый углерод	LR	NR	Перхлорат калия (10%)	R	R
Фтористый водород (60%)	R	R	Жидкий хлор	NR	NR	Перманганат калия (20%)	R	R
Кремнефтористоводородная кислота	R	LR	Хлор (100%-й сухой газ)	LR	NR	Персульфат калия	R	R
Кремнефтористоводородная кислота (30%)	R	R	Хлорбензол	NR	NR	Сульфат калия (концентрат)	R	R
Муравьиная кислота (любые концентрации)	R	R	Хлороформ	LR	NR	Сульфит калия (концентрат)	R	R
Галловая кислота	R	R	Концентрат колы	R	R	Сульфид калия (концентрат)	R	R
Гликолевая кислота	R	R	Декстрин	R	R	Дихлорид пропилена (100%)	NR	NR
Хлорноватистая (гипохлористая) кислота	R	R	Декстроза	R	R	Пропиленгликоль	R	R
Азотная кислота (30%)	R	R	Декстроза (насыщенный водный раствор)	R	R	Цианид меди (насыщенный)	R	R
Азотная кислота (50%)	R	LR	Синтетические стиральные порошки	R	R	Хлорид меди (насыщенный)	R	R
Азотная кислота (70%)	R	LR	Дибутилфталат	LR	LR	Фторид меди (2%)	R	R
Азотная кислота (95%)	NR	NR	Дихлорид этана	NR	NR	Нитрат меди (насыщенный)	R	R
Щавелевая кислота	R	R	Дихлорбензол (орто-и пара-)	NR	NR	Сульфат меди (насыщенный)	R	R
Салициловая кислота	R	R	Диэтилхетон	LR	LR	Резорцин	R	R
Селеновая кислота	R	R	Диэтиленгликоль	R	R	Рассол	R	R
Сероводород	R	R	Диметиламин	NR	NR	Диазо соли	R	R
Серная кислота (дымящаяся)	NR	NR	Эмульсификатор для фотографии	R	R	Сидр	R	R
Серная кислота (100%)	R	R	Гексахлорбензол	R	R	Ацетат натрия	R	R
Серная кислота (50%)	R	R	Гексанол (коммерческий)	R	R	Бензоат натрия (35%)	R	R
Серная кислота (70%)	R	LR	Этиловый эфир	NR	NR	Бикарбонат натрия	R	R
Серная кислота (80%)	R	NR	Этилацетат	LR	NR	Дихромат натрия	R	R
Серная кислота (96%)	LR	NR	Этилбензол	NR	NR	Дисульфат натрия	R	R
Серная кислота (98%)	LR	NR	Этилхлорид	NR	NR	Дисульфит натрия	R	R
Сульфонная кислота	R	R	Хлорид железа (ico)	R	R	Борат натрия	R	R
Стеариновая кислота	R	R	Хлорид железа (oso)	R	R	Бромид натрия	R	R
Дубильная кислота	R	R	Нитрат железа (ico)	R	R	Карбонат натрия	R	R
Вода	R	R	Сульфат железа (oso)	R	R	Цианид натрия	R	R
Хлорная вода (насыщ. р-р 2%)	R	R	Двуназриевый фосфат	R	R	Хлорат натрия	R	R
Морская вода	R	R	Фосфат натрия (tri)	R	R	Хлорид натрия	R	R
Царская водка	NR	NR	Фруктоза	R	R	Ферроцианид натрия	R	R
ерлентин	LR	LR	Фурфурол	NR	NR	Фторид натрия	R	R
Смачивающее вещество	R	R	Дизельное топливо для автотранспорта	R	R	Гидроксид натрия	R	R
Амиловый спирт	R	R	Бытовое дизельное топливо	R	R	Гипохлорит натрия	R	R
Бутиловый спирт	R	R	Глицерин	R	R	Нитрат натрия	R	R
Спирт из кокосового масла	R	R	риэтиленгликоль	R	R	Сульфат натрия	R	R
Этиловый спирт	R	R	Гликоль	R	R	Сульфит натрия	R	R
Этиловый спирт (35%)	R	R	Этиленгликоль	R	R	Сульфид натрия	R	R
Фурфуриловый спирт	LR	LR	Глюкоза	R	R	Сульфид углерода	NR	NR
Метиловый спирт (100%)	R	R	Ароматические углеводороды	NR	NR	Мыльный раствор (любые концентрации)	R	R
Пропаргиловый спирт	R	R	Гидрохинон	R	R	Растворы для использования в фотографии	R	R
Пропиловый спирт	R	R	Водород	R	R	Растворы для осаждения серебра	R	R
Ацетальдегид	LR	NR	Чернила	R	R	Растворы для осаждения кадмия	R	R
Квасцы (всех типов)	R	R	Йод (раствор в KJ)	LR	NR	Растворы для осаждения никеля	R	R
Хлорид алюминия (любые концентрации)	R	R	Молоко	R	R	Растворы для осаждения золота	R	R
Фторид алюминия (любые концентрации)	R	R	Жидкость для проявки фотографий	R	R	Растворы для осаждения латуни	R	R
Сульфат алюминия (любые концентрации)	R	R	Щелок (10%)	R	R	Растворы для осаждения свинца	R	R
Крахмал (насыщенный раствор)	R	R	Дрожжи	R	R	Растворы для осаждения меди	R	R
Амиллацетат	NR	NR	Карбонат магния	R	R	Растворы для осаждения олова	R	R
Амилхлорид	NR	NR	Хлорид магния	R	R	Растворы для осаждения цинка	R	R
Аммиак (100%-й газ)	NR	NR	Гидроксид магния	R	R	Хлорид олова (ico)	R	R
Смесь карбоната аммония и карбамата аммония	R	R	Нитрат магния	R	R	Хлорид олова (oso)	R	R
Хлорид аммония (насыщенный раствор)	R	R	Сульфат магния	R	R	Тетрагидрофуран	LR	NR
Фторид аммония (насыщенный раствор)	R	R	Ртуть	R	R	Тетрахлорид титана	NR	NR
Гидрат аммония (10%)	R	R	Метиленхлорид (100%)	LR	NR	Толуол	LR	LR
Гидрат аммония (30%)	R	R	Лигроин	LR	NR	Трихлорид этилена	NR	NR
Нитрат аммония (насыщенный раствор)	R	R	Нафталин	NR	NR	Мочевина (30%)	R	R
Персульфат аммония (насыщенный раствор)	R	R	Хлорид никеля	R	R	Ваниль	R	R
Сульфат аммония (насыщенный раствор)	R	R	Нитрат никеля	R	R	Вино	R	R
Уксусный ангидрид	NR	NR	Сульфат никеля	R	R	Виски	R	R
Углекислота	R	R	Никотин (растворенный)	R	R	Ксилол	NR	NR
Анилин	NR	NR	Нитробензол	NR	NR	Бромид цинка	R	R
Нитрат серебра (раствор)	R	R	n-гептан	LR	LR	Углекислый цинк	R	R
Воздух	R	R	n-октан	R	R	Хлорид цинка	R	R
Карбонат бария (насыщенный раствор)	R	R	Минеральные масла	R	LR	Оксид цинка	R	R
Хлорид бария (насыщенный раствор)	R	R	Камфорное масло	LR	NR	Сульфат цинка	R	R
Гидрат бария	R	R	Хлопковое масло	R	R	Стереат цинка	R	R
Сульфат бария (насыщенный раствор)	R	R	Подсолнечное масло	R	R			
Сульфид бария (насыщенный раствор)	R	R	Касторовое масло (любые концентрации)	R	R	<b>Пояснения к таблице:</b>		
Бензол	NR	NR	Оливковое масло	R	NR	R= стойкий		
Бензин	NR	NR	Оксид углерода (любые концентрации)	R	R	LR= ограниченно стойкий		
Пиво	R	R	Перхлорэтилен	NR	NR	NR= нестойкий		